







|          |   | 3             | Č.4732                 |  |           |          |  |
|----------|---|---------------|------------------------|--|-----------|----------|--|
| Poz.     | NAZIV DIJELA                            | Kom.          | Materijal              | Standard   | Dimenzije | Kvalitet |  |
|          | DATUM                                   | PREZIME I IME | POTPIS                 |  <p><b>RUDNICI MRKOG UGLJA "BANOVIĆI" d.d.</b><br/> u Banovićima,<br/> -POVRŠINSKA EKSPLOATACIJA UGLJA-<br/> -Mašinsko održavanje-<br/> Operativna mašinska priprema *BEŠIN*</p>  RMU.423-08 |           |          |  |
|          | Snimio                                  | 29.07.2020.   | Huremović Elvir        |  |           |          |  |
|          | Crtao                                   | 29.07.2020.   | Mušanović Elvedin      |  |           |          |  |
|          | Pregledao                               | 29.07.2020.   | dipl.ing.Mirnes Softić |  |           |          |  |
|          | Ovjerio                                 | 30.01.2024.   | dipl.ing.Mirnes Softić |  |           |          |  |
| Mjerilo: | Čaura uške zadnje strijele kamion belaz |               |                        | Šifra:   |           |          |  |
|          |   |               |                        | 11BL-4163  |           |          |  |

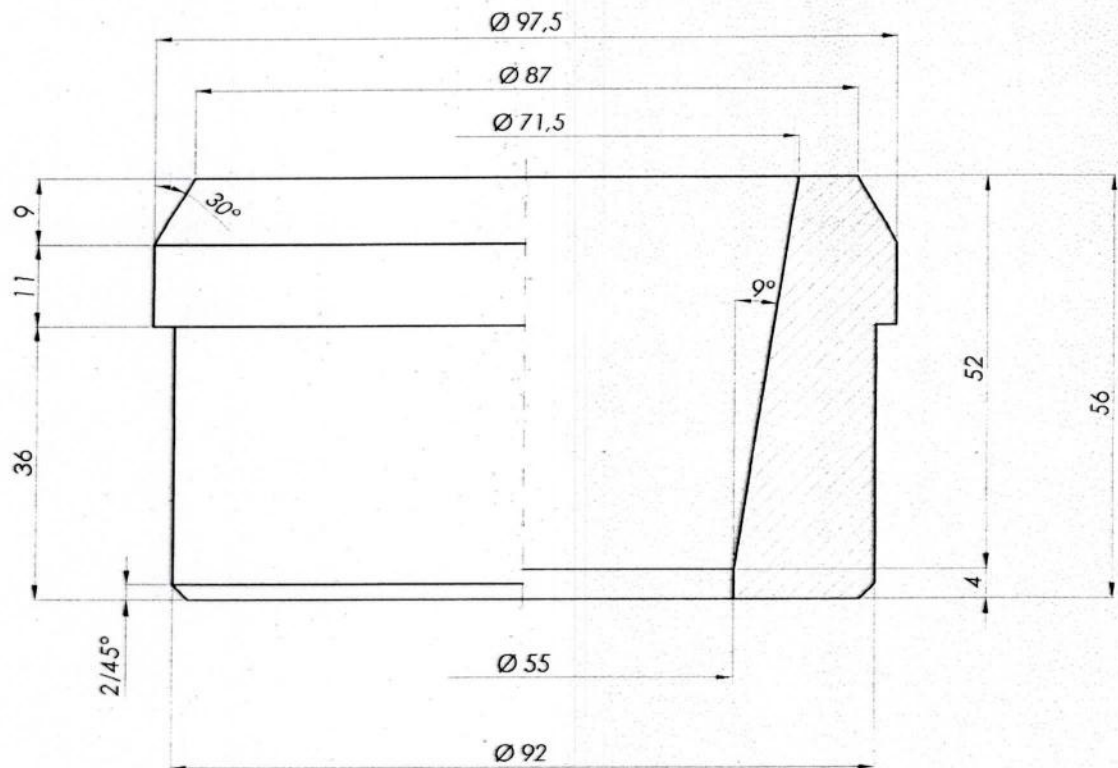

|          |   | 10                       | Č.4732    |  |           |          |
|----------|---|--------------------------|-----------|--|-----------|----------|
| Poz.     | NAZIV DIJELA  | Kom.                     | Materijal | Standard   | Dimenzije | Kvalitet |
|          | DATUM   | PREZIME I IME            | POTPIS    | <b>RUDNICI MRKOG UGLJA "BANOVIĆ" d.d.</b><br>u Banovićima,<br>-POVRŠINSKA EKSPLOATACIJA UGLJA-<br>-Mašinsko održavanje-<br>Operativna mašinska priprema *BEŠIN*<br><br> RMU.423-08 |           |          |
| Snimio   | 17.04.2020.   | Beširović Halil          |           |  |           |          |
| Crtao    | 17.04.2020.   | Mušanović Elvedin        |           |  |           |          |
| Uskladio | 17.04.2020.   | dipl.ing.Asmir Demirović |           |  |           |          |
| Ovjerio  | 06.04.2023.   | dipl.ing.Mirnes Softić   |           |  |           |          |
| Mjerilo: | Čahura cilindra upravljanja kamion Belaz<br>-novi kamion- |                          |           | Šifra:   |           |          |
|          |   |                          |           | 11BL - 4125-1  |           |          |

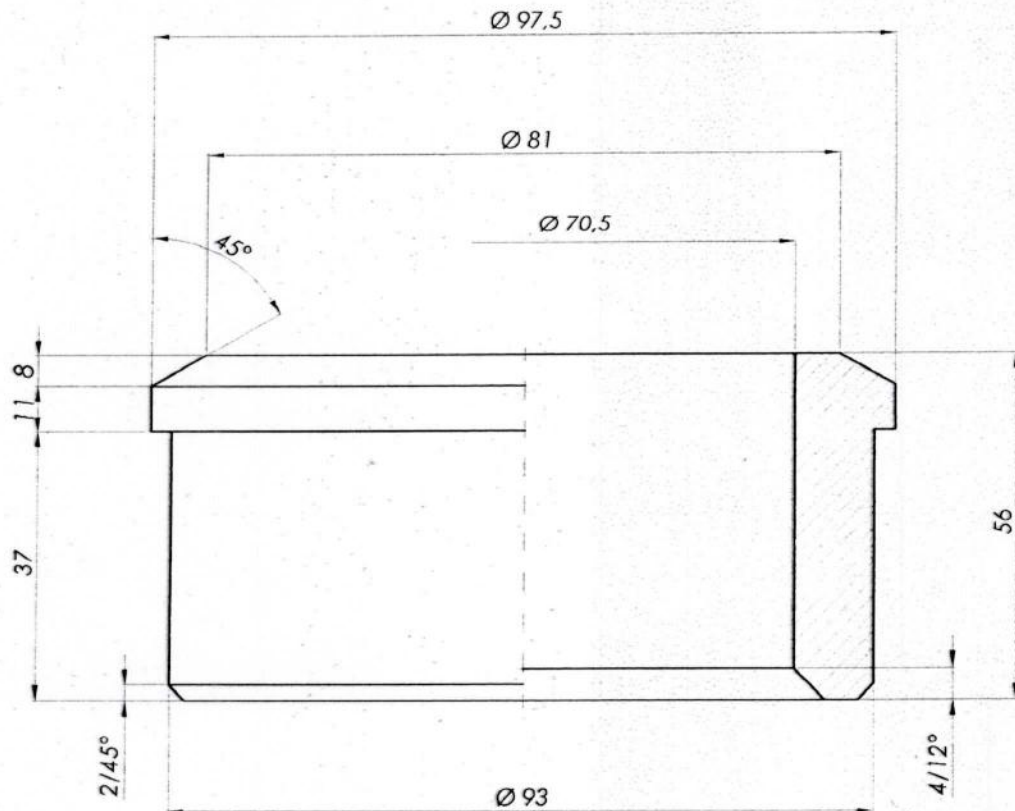

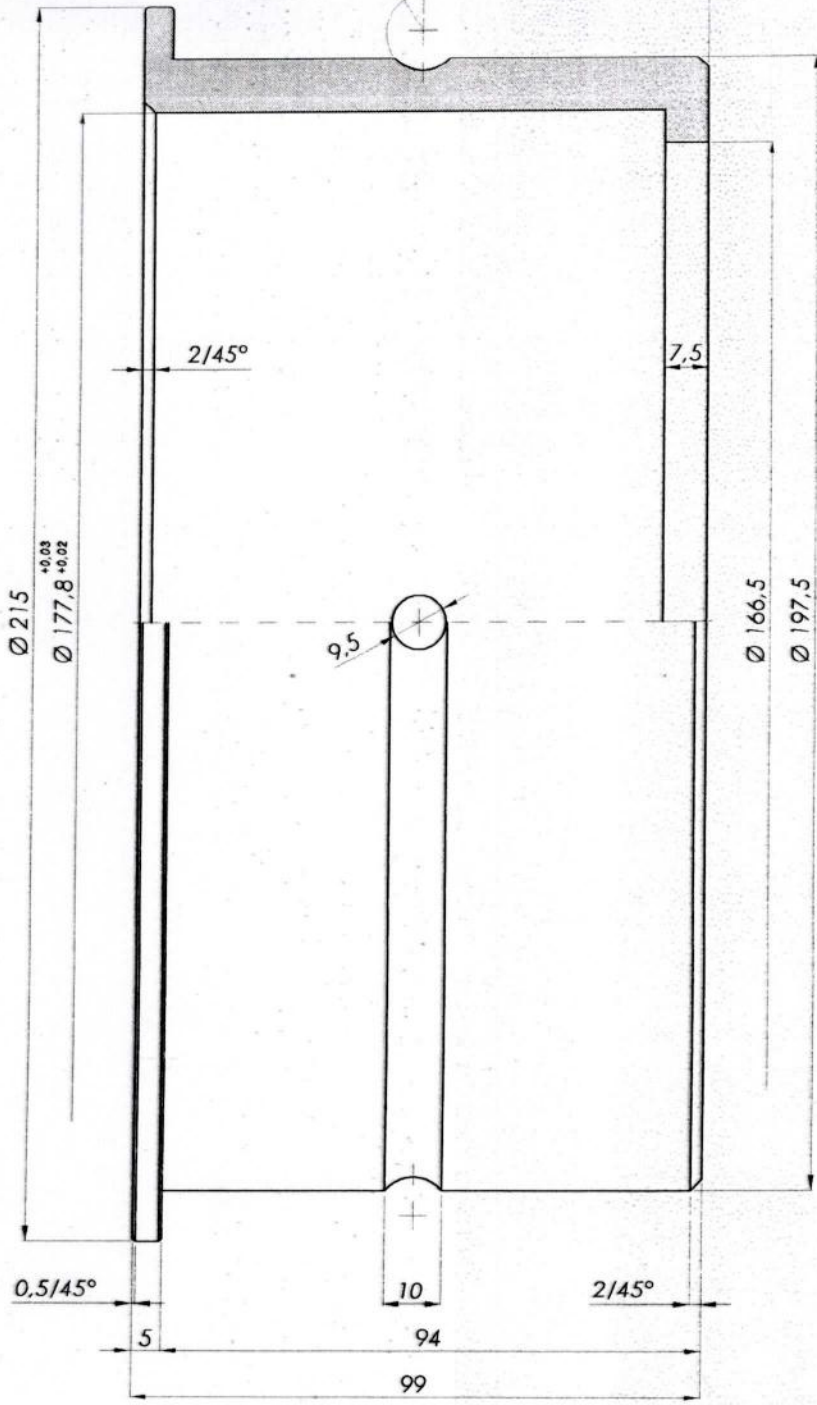

**Napomena: Izvršiti termičku obradu kaljenje na temperaturi 830-860°C, kaljenje obaviti u ulju.**

|                                     |              | 10            | Č. 4732                  |  |           |          |  |
|-------------------------------------|--------------|---------------|--------------------------|--|-----------|----------|--|
| Poz.                                | NAZIV DIJELA | Kom.          | Materijal                | Standard   | Dimenzije | Kvalitet |  |
|                                     | DATUM        | PREZIME I IME | POTPIS                   |  <b>RUDNICI MRKOG UGLJA "BANOVIĆI" d.d.</b><br>u Banovićima,<br>-POVRŠINSKA EKSPLOATACIJA UGLJA-<br>-Mašinsko održavanje-<br>Operativna mašinska priprema *BEŠIN*<br> RMU.423-08 |           |          |  |
|                                     | Snimio       | 09.04.2020.   | Mušanović Elvedin        |  |           |          |  |
|                                     | Crtao        | 09.04.2020.   | Mušanović Elvedin        |  |           |          |  |
|                                     | Pregledao    | 09.04.2020.   | dipl.ing.Asmir Demirović |  |           |          |  |
|                                     | Ovjerio      | 13.09.2023.   | dipl.ing.Mirnes Softić   |  |           |          |  |
| Mjerilo:                            |              |               |                          |  |           |          |  |
| Čahura hidropojačivača kamion Belaz |              |               |                          | Šifra:   |           |          |  |
|                                     |              |               |                          | 11BL - 4062-3  |           |          |  |





**Napomena:**  
 \* Izvršiti termičku obradu kaljenjem u ulju  
 \* Temperatura zagrijavanja 830 - 860°C

|           |   |                        | Č.4732    |  |           | ≈ 300 HB |
|-----------|---|------------------------|-----------|--|-----------|----------|
| Poz.      | NAZIV DIJELA  | Kom.                   | Materijal | Standard   | Dimenzije | Kvalitet |
|           | DATUM   | PREZIME I IME          | POTPIS    |  <p><b>RUDNICI MRKOG UGLJA "BANOVIĆ" d.d.</b><br/> u Banovićima,<br/> -POVRŠINSKA EKSPLOATACIJA UGLJA-<br/> -Mašinsko održavanje-<br/> Operativna tehnička priprema "BEŠIN"</p> |           |          |
| Snimio    | 13.03.2012.   | Todorović Aco          |           |  |           |          |
| Pregledao | 12.06.2012.   | dipl.ing.Mirnes Softić |           |  |           |          |
| Uskladio  | 12.06.2012.   | dipl.ing.Mirnes Softić |           |  |           |          |
| Ovjerio   | 29.04.2020.   | dipl.ing.A. Demirović  |           |  |           |          |
| Mjerilo:  | <b>Čaura ležaja zadnjeg amortizera kamion Terex</b> |                        |           |  RMU.423-08<br>Šifra:<br><b>11Tx - 3046</b>   |           |          |

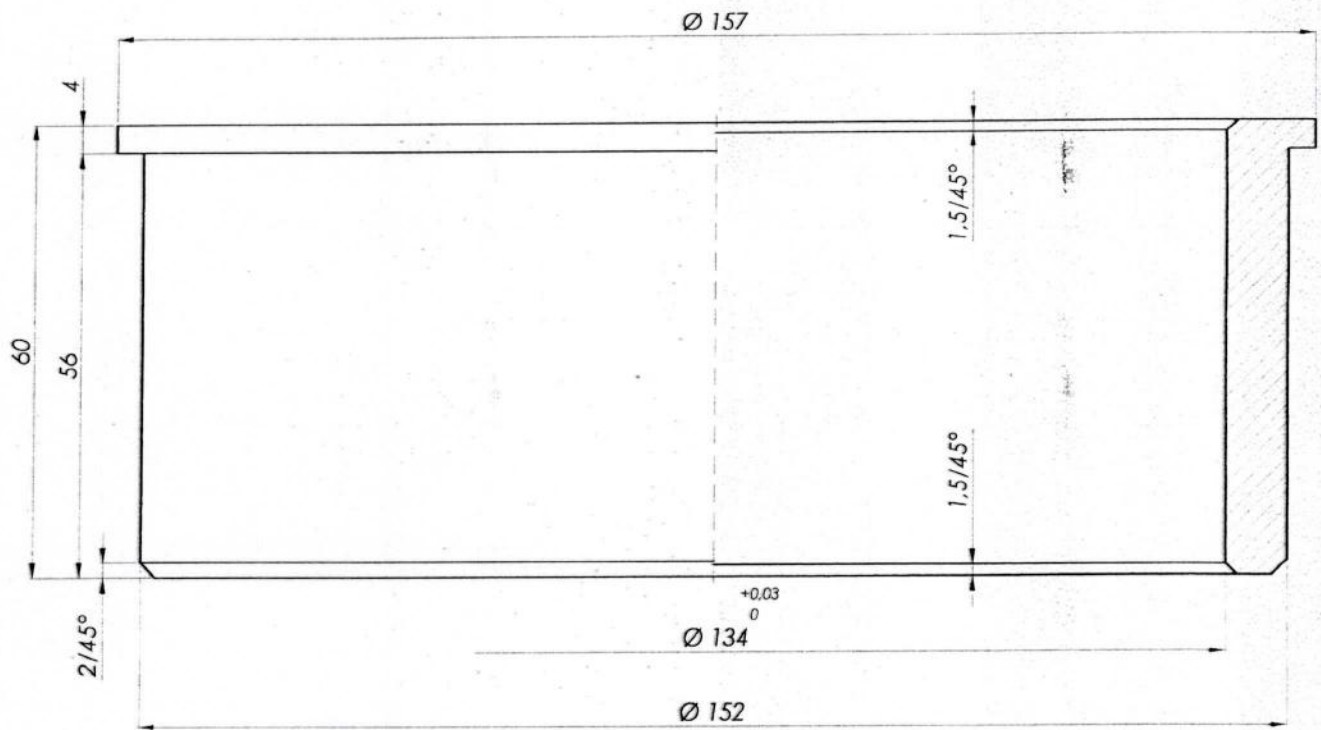



Napomena:  
 - izvršiti termičku obradu kaljenjem u ulju  
 - temperatura zagrijavanja 830-850°C

| Poz.      | NAZIV DIJELA                         | Kom.                    | Materijal | Standard   | Dimenzije | Kvalitet |
|-----------|--------------------------------------|-------------------------|-----------|--|-----------|----------|
|           |                                      | 5                       | Č. 4732   |  |           |          |
|           | DATUM                                | PREZIME I IME           | POTPIS    |  <b>RUDNICI MRKOG UGLJA "BANOVIĆI" d.d.</b><br>u Banovićima,<br>-POVRŠINSKA EKSPLOATACIJA UGLJA-<br>-Mašinsko održavanje-<br>Operativna mašinska priprema *BEŠIN*<br> RMU.423-08 |           |          |
| Snimio    | 23.10.2018.                          | Beširović Halil         |           |  |           |          |
| Crtao     | 23.10.2018.                          | Huremović Elvir         |           |  |           |          |
| Pregledao | 23.10.2018.                          | dipl.ing. Demirović A.  |           |  |           |          |
| Ovjerio   | 30.01.2024.                          | dipl.ing. Mirnes Softić |           |  |           |          |
| Mjerilo:  | Čahura prednje strijele kamion Belaz |                         |           | Šifra:   |           |          |
|           |                                      |                         |           | 11BL-4014  |           |          |

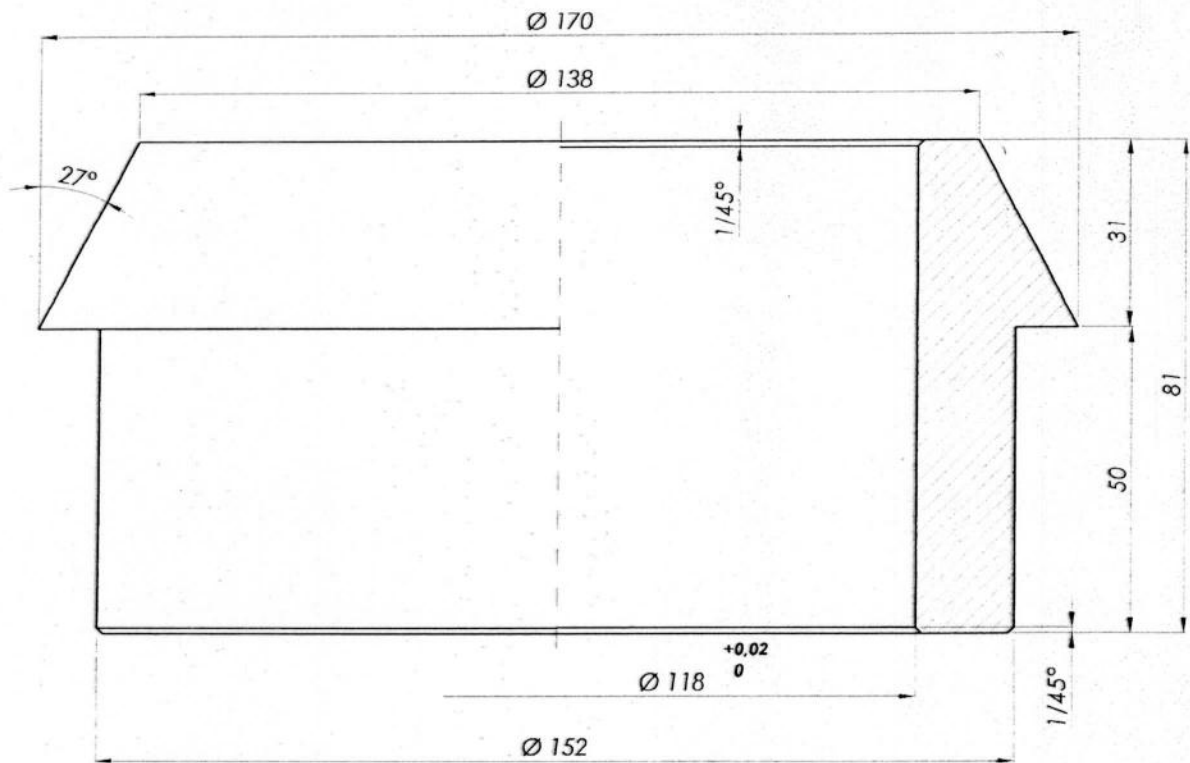



**Napomena:**

- \* Izvršiti termičku obradu kaljenjem u ulju
- \* Temperatura zagrijavanja 830 - 860°C

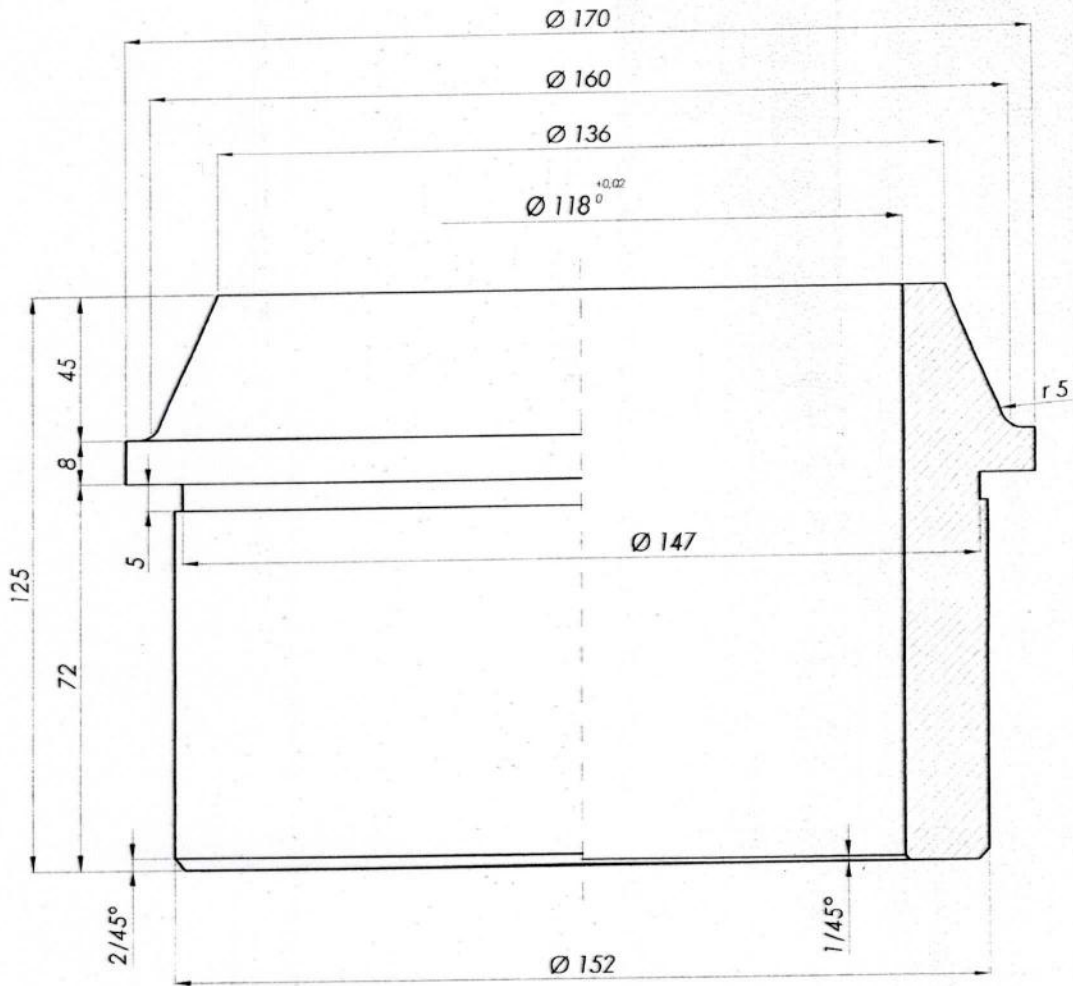
|          |   | 5             | Č.4732                   |   |           | ≈ 350 HB |  |
|----------|---|---------------|--------------------------|---|-----------|----------|--|
| Poz.     | NAZIV DIJELA  | Kom.          | Materijal                | Standard  | Dimenzije | Kvalitet |  |
|          | DATUM   | PREZIME I IME | POTPIS                   |  <b>RUDNICI MRKOG UGLJA "BANOVIĆ" d.d.</b><br>u Banovićima,<br>-POVRŠINSKA EKSPLOATACIJA UGLJA-<br>-Mašinsko održavanje-<br>Operativna mašinska priprema *BEŠIN*<br> RMU.423-08 |           |          |  |
|          | Snimio  | 23.10.2018.   | Beširović Halil          |   |           |          |  |
|          | Pregledao   | 23.10.2018.   | dipl.ing.Kahrimanović J. |   |           |          |  |
|          | Uskladio  | 21.10.2022.   | dipl.ing.Mirnes Softić   |   |           |          |  |
|          | Ovjerio   | 06.04.2023.   | dipl.ing.A. Demirović    |   |           |          |  |
| Mjerilo: | <b>Čaura prednje strijele (veća)<br/>kam. "Belaz"</b> |               |                          | Šifra:  |           |          |  |
|          |   |               |                          | <b>11BI-4015</b>  |           |          |  |



|           |   | 3                      | Č.4732    |  |           |          |
|-----------|---|------------------------|-----------|--|-----------|----------|
| Poz.      | NAZIV DIJELA  | Kom.                   | Materijal | Standard   | Dimenzije | Kvalitet |
|           | DATUM   | PREZIME I IME          | POTPIS    | <b>RUDNICI MRKOG UGLJA "BANOVIĆ" d.d.</b><br>u Banovićima,<br>-POVRŠINSKA EKSPLOATACIJA UGLJA-<br>-Mašinsko održavanje-<br>Operativna mašinska priprema *BEŠIN*<br><br> RMU.423-08 |           |          |
| Snimio    | 18.04.2023.   | Softić A. Halil        |           |  |           |          |
| Pregledao | 18.04.2023.   | dipl.ing.Mirnes Softić |           |  |           |          |
| Uskladio  | 18.04.2023.   | dipl.ing.Mirnes Softić |           |  |           |          |
| Ovjerio   | 18.05.2023.   | dipl.ing.Mirnes Softić |           |  |           |          |
| Mjerilo:  | Čaura osovine zadnje strijele kamion Belaz (nova tipa dorada) |                        |           | Šifra:   |           |          |
|           |   |                        |           | 11bl - 4346 - 2  |           |          |



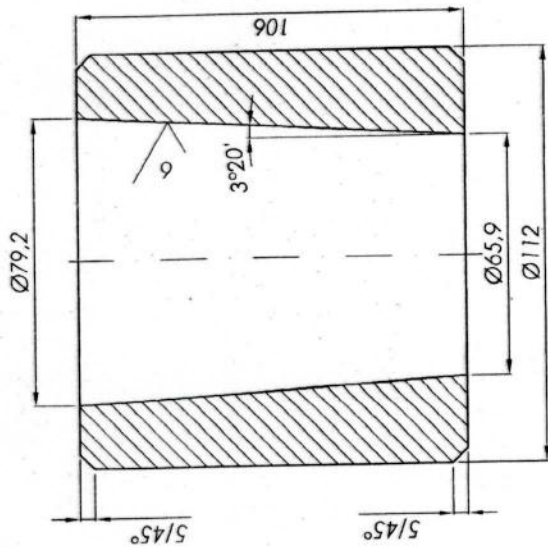



## Napomena :

Izvršiti proces termičke obrade :

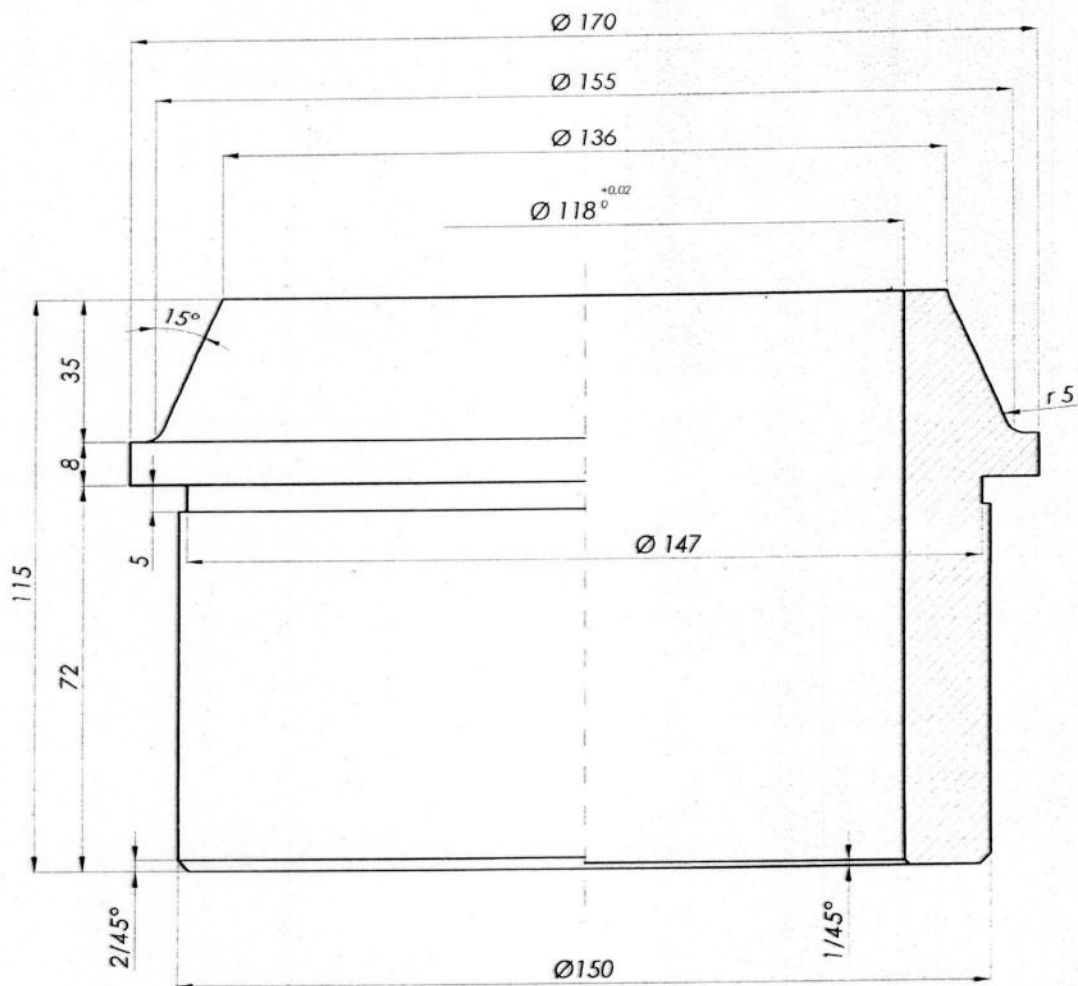

- postupak kaljenja u ulju temperatura  $830^{\circ}\text{C}$  –  $860^{\circ}\text{C}$
- postupak otpuštanja temperatura  $540^{\circ}\text{C}$  –  $680^{\circ}\text{C}$ 
  - tvrdoća 269 HB ili 28 HRC
  - zatezna čvrstoća  $920\text{ N/mm}^2$

| Poz.    | NAZIV DIJELA | 16                 | Č.4732 | Kom. | Materijal  | Dimenzije   | Težina    |
|---------|--------------|--------------------|--------|------|--|-------------|-----------|
| Snimio  | 25.02.2009   | Beširović Halli    |        |      |  |             |           |
| Crtao   | 25.02.2009   | Beširović Halli    |        |      |  |             |           |
| Ovjerio | 14.06.2010   | dip.inž. Mirnes S. |        |      |  |             |           |
|         |              |                    |        |      | Čaura laktaste spone hidropojčivača kam. "Belaz" | Broj crteža | 11BI-2317 |



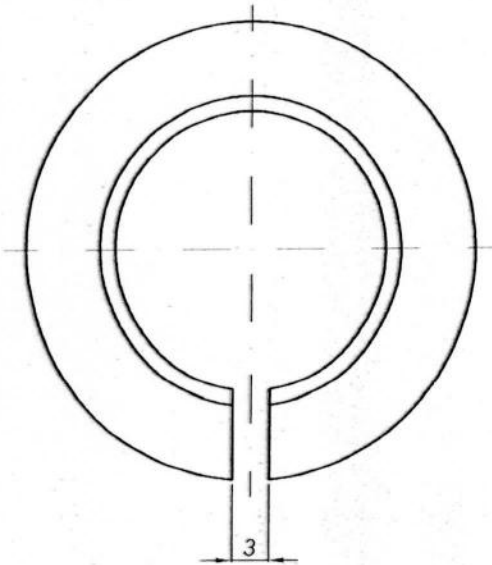
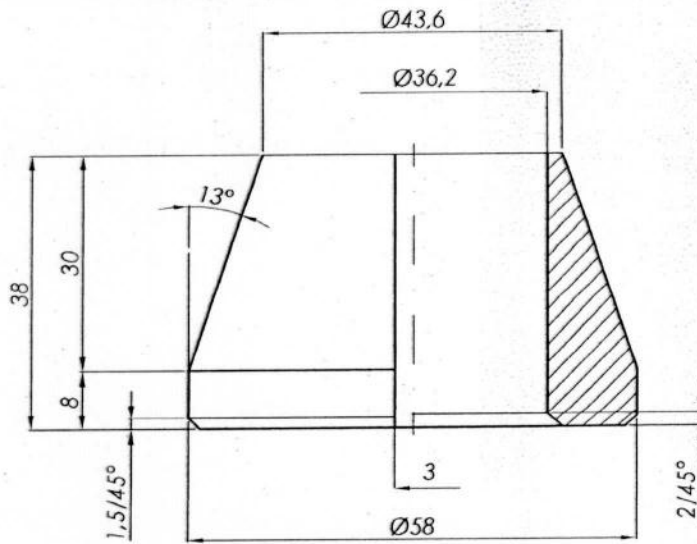

|          |   | 1                      | Č. 0645   |   |           |          |
|----------|---|------------------------|-----------|---|-----------|----------|
| Poz.     | NAZIV DIJELA  | Kom.                   | Materijal | Standard  | Dimenzije | Kvalitet |
|          | DATUM   | PREZIME I IME          | POTPIS    | <b>RUDNICI MRKOG UGLJA "BANOVIĆ" d.d.</b><br>u Banovčićima.<br>-POVRŠINSKA EKSPLOATACIJA UGLJA-<br>-Mašinsko održavanje-<br>Operativna mašinska priprema "BEŠIN"<br><br> RMU.423-08 |           |          |
| Snimio   | 13.04.2023.   | K.Eldar. H.Elvir       |           |   |           |          |
| Crtao    | 13.04.2023.   | A. Softić. Halil       |           |   |           |          |
| Uskladio | 13.04.2023.   | dipl.ing.Mirnes Softić |           |   |           |          |
| Ovjerio  | 13.04.2023.   | dipl.ing.Mirnes Softić |           |   |           |          |
| Mjerilo: | Čaura osovine zadnje strijele kamion Belaz (nova tipa) original |                        |           | Šifra:  |           |          |
|          |   |                        |           | 11bl - 4346   |           |          |

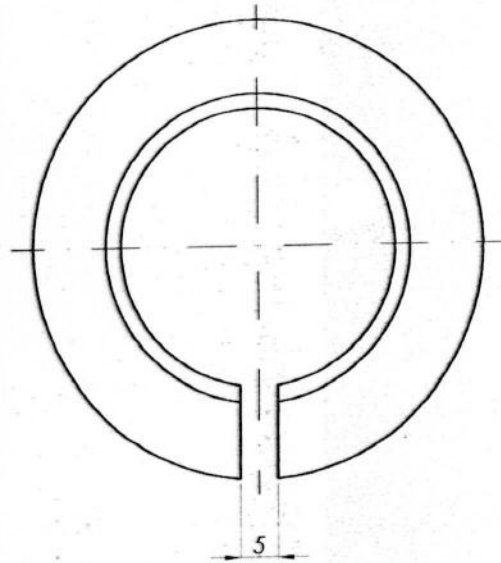
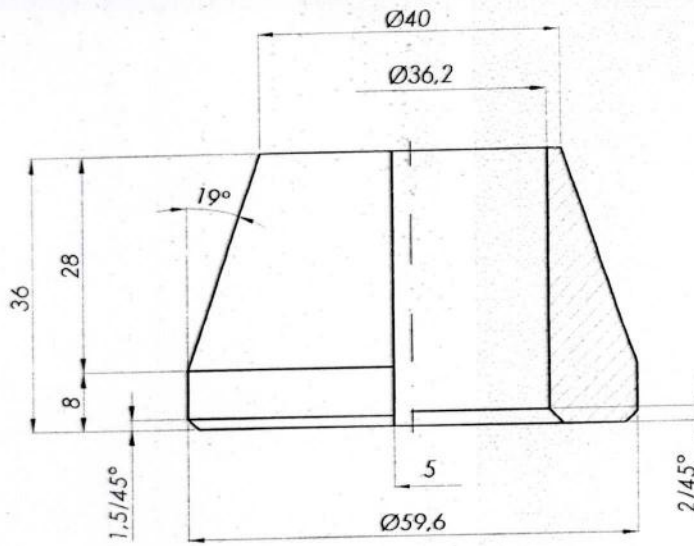

|           |   |                       |           |  |           |           |
|-----------|---|-----------------------|-----------|--|-----------|-----------|
|           |   | 20                    | Č.4732    |  |           |           |
| Poz.      | NAZIV DIJELA  | Kom.                  | Materijal | Standard   | Dimenzije | Primjedba |
|           | DATUM   | PREZIME I IME         | POTPIS    |  <b>RUDNICI MRKOG UGLJA "BANOVIĆI" d.d.</b><br>u Banovićima,<br>-POVRŠINSKA EKSPLOATACIJA UGLJA-<br>-Mašinsko održavanje-<br>Operativna tehnička priprema "BEŠIN" |           |           |
| Snimio    | 07.05.2007.   | Mujkić Nedžad         |           |  |           |           |
| Crtao     | 07.05.2007.   | Mujkić Nedžad         |           |  |           |           |
| Pregledao | 07.05.2007.   | dipl.ing.Softić Mimes |           |  |           |           |
| Ovjerio   | 1101.2023.  | dipl.ing.Softić Mimes |           |  |           |           |
| Mjerilo:  | <b>Čaura laktaste spona upravljanja</b><br>kam. " Belaz " |                       |           |   |           |           |
| 1 : 1     |   |                       |           | OZNAKA CRTEŽA  |           |           |
|           |   |                       |           | 11BL - 2338  |           |           |





| Poz.      | NAZIV DIJELA   | Kom.                   | Materijal | Standard | Dimenzije | Primjedba  |
|-----------|--|------------------------|-----------|----------|-----------|--|
|           |  |                        | Č.4732    |          |           |  |
| Snimio    | 07.05.2007.  | Mujić Nedžad           |           |          |           | <b>RUDNICI MRKOG UGLJA "BANOVIĆ" d.d.</b><br>u Banovićima,<br>-POVRŠINSKA EKSPLOATACIJA UGLJA-<br>-Mašinsko održavanje-<br>Operativna mašinska priprema "BEŠIN"<br><br><br> RMU.423-08 |
| Crtao     | 27.05.2013.  | dipl.ing. Mires Softić |           |          |           |  |
| Pregledao | 20.01.2022.  | dipl.ing. A. Demirović |           |          |           |  |
| Ovjerio   | 16.06.2023.  | dipl.ing. Z. Hašarić   |           |          |           |  |
| Mjerilo:  | <b>Čaura laktaste spone upravljanja kam. "Belaz"</b> |                        |           |          |           | OZNAKA CRTEŽA  |
| 1:1       |  |                        |           |          |           | 11BL - 1127  |

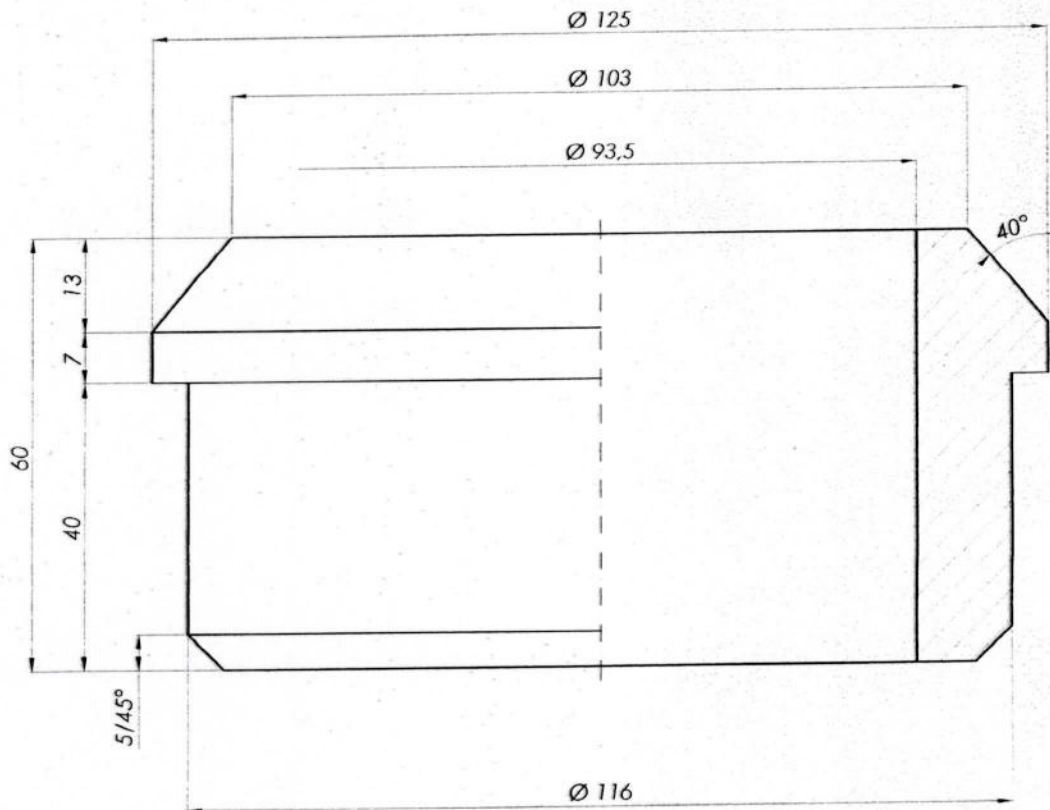



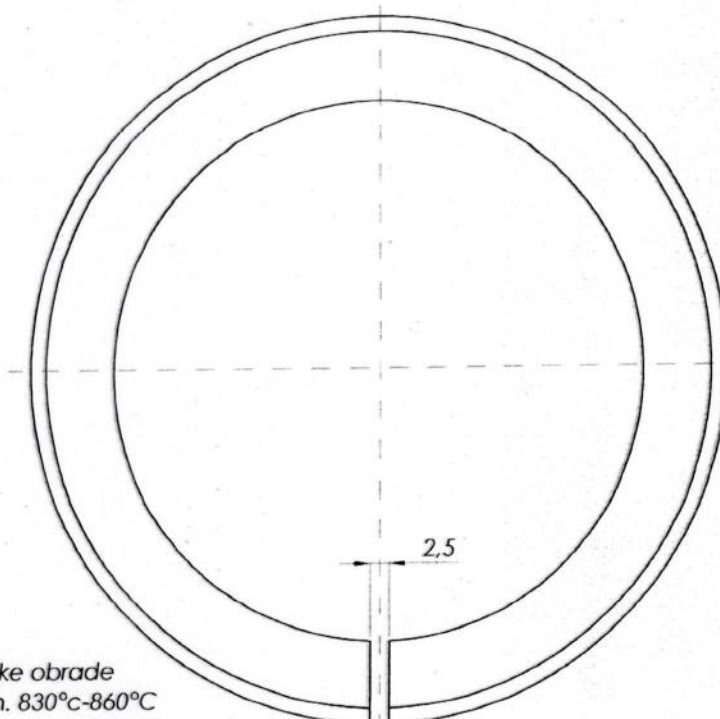
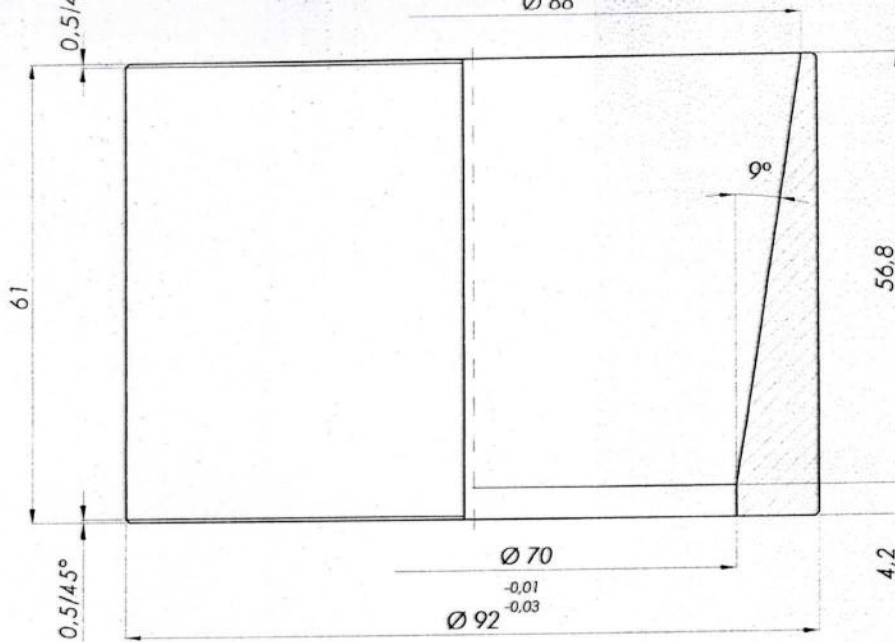

**Napomena : Izvršiti termičku obradu, kaliti na tvrdoću 58 HRC**

|          |   | 10            | Č.4732                 |  |           |          |                        |
|----------|---|---------------|------------------------|--|-----------|----------|------------------------|
| Poz.     | NAZIV DIJELA  | Kom.          | Materijal              | Standard   | Dimenzije | Kvalitet |                        |
|          | DATUM   | PREZIME I IME | POTPIS                 |  <b>RUDNICI MRKOG UGLJA "BANOVIĆI" d.d.</b><br>u Banovićima,<br>-POVRŠINSKA EKSPLOATACIJA UGLJA-<br>-Mašinsko održavanje-<br>Operativna mašinska priprema "BEŠIN"<br> RMU.423-08 |           |          |                        |
|          | Snimio  | 03.10.2018.   | Huremović Elvir        |  |           |          |                        |
|          | Crtao   | 03.10.2018.   | Mušanović Elvedin      |  |           |          |                        |
|          | Pregledao   | 03.10.2018.   | dipl.ing.Mirnes Softić |  |           |          |                        |
|          | Ovjerio   | 28.08.2023.   | dipl.ing.A. Demirović  |  |           |          |                        |
| Mjerilo: | <b>Čaura centralne osovine spone upravljanja<br/>kamion Belaz</b> |               |                        |  | Šifra:    |          |                        |
|          |   |               |                        |  |           |          |                        |
|          |   |               |                        |  |           |          | <b>11BI - 3682 - 1</b> |





Napomena:  
 Izvršiti proces termičke obrade  
 a) kaljenje u ulju tem. 830°C-860°C  
 b) popuštanje na tem. 540°C-680°C  
 -tvrdoća 269 HB(28HRC)  
 -zatezna čvrstoća 920 N/mm<sup>2</sup>

Poslije kaljenja izvršiti rasijecanje čaure

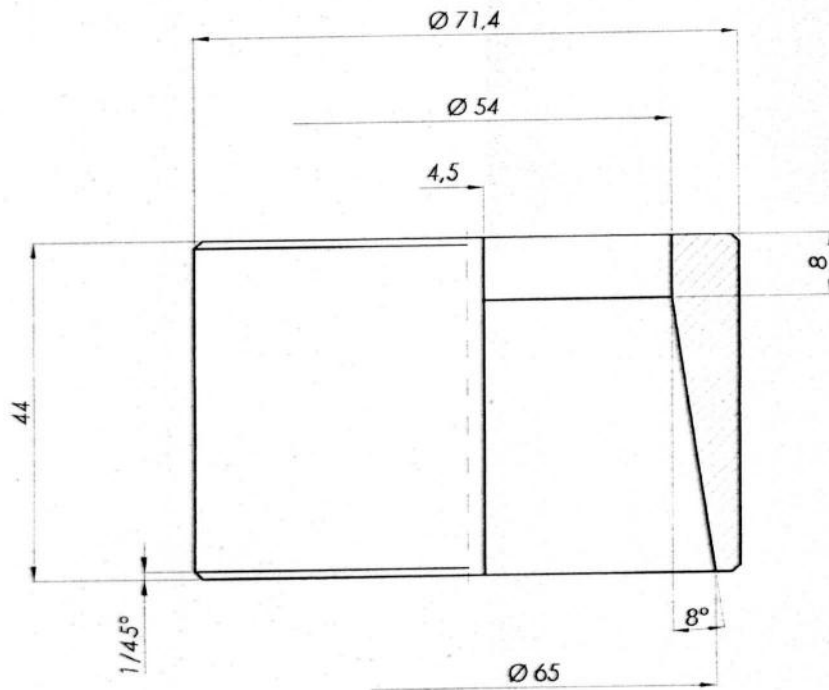
| Poz.     | NAZIV DIJELA   | Kom.          | Materijal             | Standard   | Dimenzije | Kvalitet  |  |
|----------|--|---------------|-----------------------|--|-----------|-----------|--|
|          |  | 10            | Č.4732                |  |           |           |  |
|          | DATUM  | PREZIME I IME | POTPIS                |  <b>RUDNICI MRKOG UGLJA "BANOVIĆI" d.d.</b><br>u Banovićima,<br>-POVRŠINSKA EKSPLOATACIJA UGLJA-<br>-Mašinsko održavanje-<br>Operativna mašinska priprema "BEŠIN"<br> RMU.423-08 |           |           |  |
|          | Snimio   | 16.02.2012.   | Beširović Halil       |  |           |           |  |
|          | Crtao  | 06.05.2013.   | dipl.ing.Mimes Softić |  |           |           |  |
|          | Pregledao  | 06.05.2013.   | dipl.ing.A. Demirović |  |           |           |  |
|          | Ovjerio  | 06.04.2022.   | dipl.ing.Mimes Softić |  |           |           |  |
| Mjerilo: | <b>ČAURA OSOVINE CENTRALNE<br/>           SPONE (UPRAVLJANJA) KAM. "BELAZ"</b> |               |                       |  | Šifra:    | 11BI-3027 |  |



**Napomena: Izvršiti termičku obradu kaljenje na temperaturi 830-860°C, kaljenje obaviti u ulju.**

| Poz.     | NAZIV DIJELA                        | Kom.          | Materijal                | Standard   | Dimenzije | Kvalitet. |  |
|----------|-------------------------------------|---------------|--------------------------|--|-----------|-----------|--|
|          |                                     | 10            | Č. 4732                  |  |           |           |  |
|          | DATUM                               | PREZIME I IME | POTPIS                   |  <b>RUDNICI MRKOG UGLJA "BANOVIĆI" d.d.</b><br>u Banovićima,<br>-POVRŠINSKA EKSPLOATACIJA UGLJA-<br>-Mašinsko održavanje-<br>Operativna mašinska priprema "BEŠIN"<br> RMU.423-08 |           |           |  |
|          | Snimio                              | 23.07.2019.   | Huremović Elvir          |  |           |           |  |
|          | Pregledao                           | 23.07.2019.   | Mušanović Elvedin        |  |           |           |  |
|          | Uskladio                            | 23.07.2019.   | dipl.ing.Asmir Demirović |  |           |           |  |
|          | Ovjerio                             | 22.01.2024.   | dipl.ing.Mirnes Softić   |  |           |           |  |
| Mjerilo: | Čahura hidropojačivača kamion Belaz |               |                          | Šifra:   |           |           |  |
|          |                                     |               |                          | 11BL - 4062-2  |           |           |  |



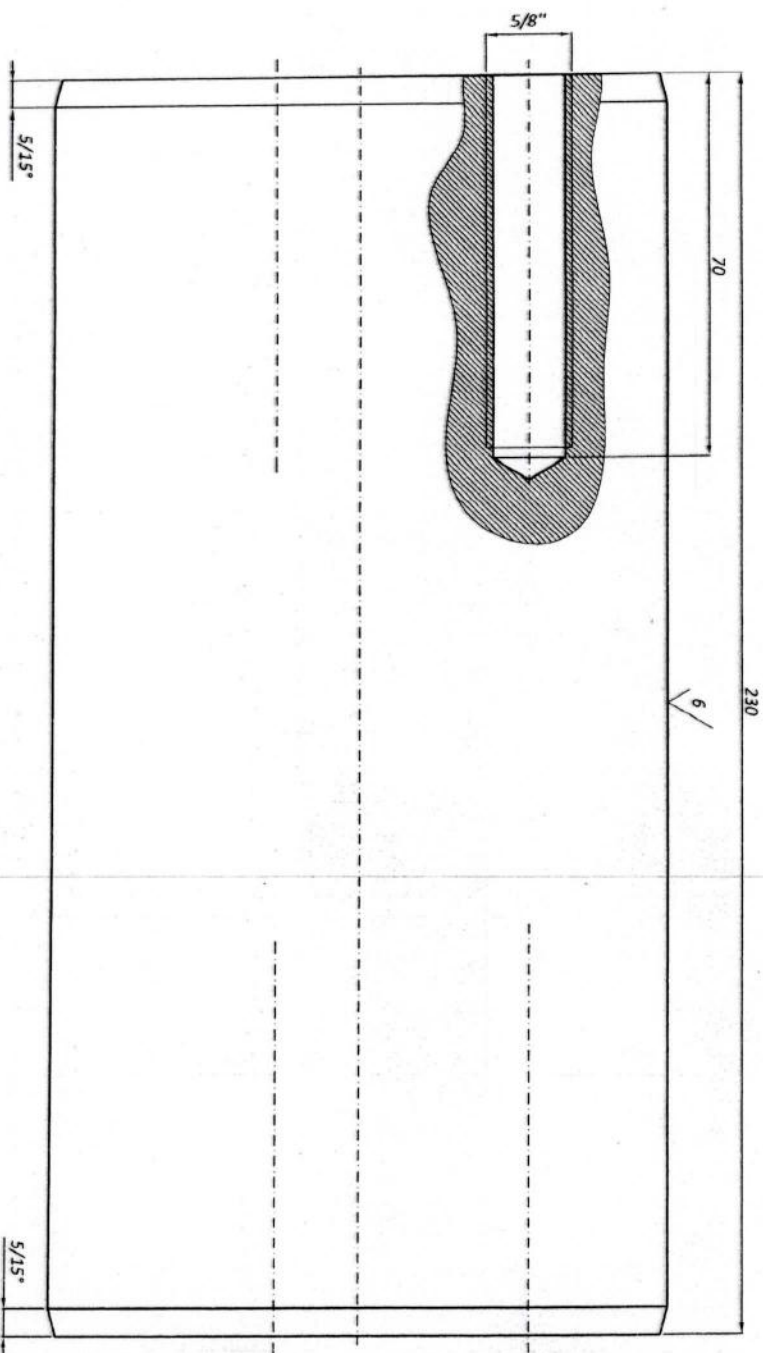
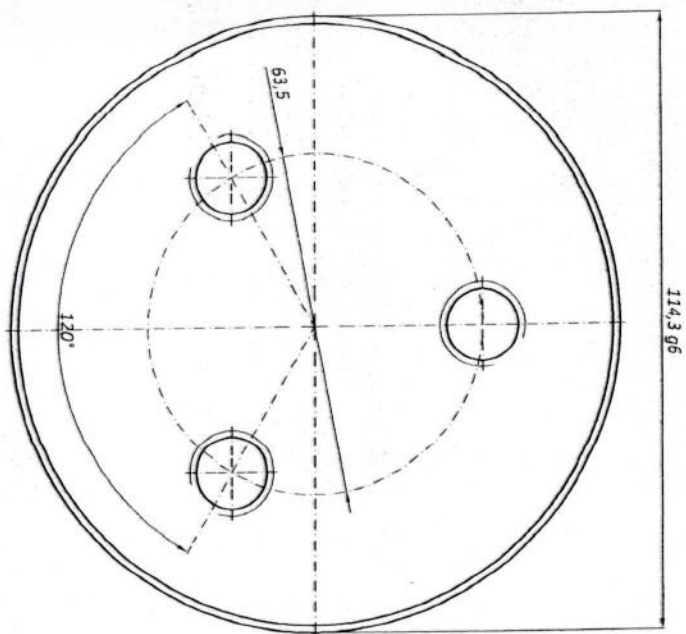

|          |        |
|----------|--------|
| 114.3 g6 | -0.010 |
|          | -0.029 |

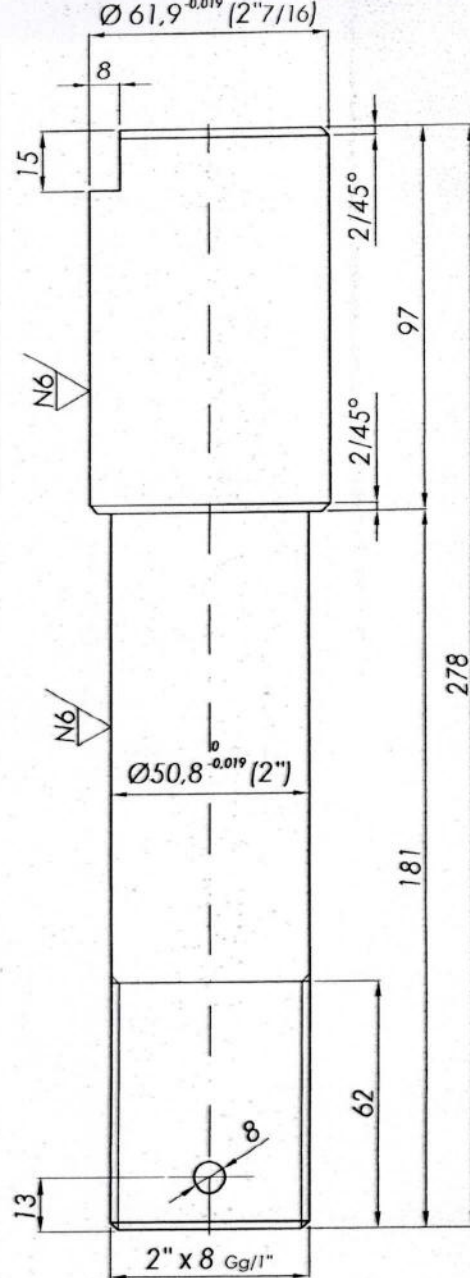

| Poz.   | NAZIV DIJELA | DATUM       | PREZIME I IME          | Kom. | Material | POTPIS | Standard | Dimenzije | Kvalitet |
|--|--------------|-------------|------------------------|------|----------|--------|----------|-----------|----------|
|  |              | 07.05.2012. | Todorović Aco          |      |          |        |          |           |          |
|  | Slinilo      | 07.05.2012. | Todorović Aco          |      |          |        |          |           |          |
|  | Pregledao    | 07.05.2012. | dip.ling. Mirnes Sofić |      |          |        |          |           |          |
|  | Uskladio     | 07.05.2012. | dip.ling. A. Demirović |      |          |        |          |           |          |
|  | Ovjerio      | 04.02.2015. | dip.ling. Z. Hošorić   |      |          |        |          |           |          |
| Mjerilo:   |              |             |                        |      |          |        |          |           |          |
| <b>Osovina zadnjeg amortizera kamion Terex</b>   |              |             |                        |      |          |        |          |           |          |
| <br>RUDNICI MRKOG UGLJA "BANOVCI" d.d.<br>u Banovcima,<br>POVRŠANSKA EKSPLOATACIJA UGLJA.<br>-Matišinsko odgozovanje-<br>Operativna tehnička priprema "REŠIV" |              |             |                        |      |          |        |          |           |          |
| Sifra:   |              |             |                        |      |          |        |          |           |          |
| 11TX - 3092  |              |             |                        |      |          |        |          |           |          |

7/6



**Napomena :**

Izvršiti termičku obradu kaljenjem u ulju,  
 temperatura zagrijavanja 830-860°C  
 Tvrdća: **241HB**

| Poz.     | NAZIV DIJELA                                     | Kom.          | Materijal                | Standard   | Dimenzije  | Primjedba |  |
|----------|--|---------------|--------------------------|--|--|-----------|--|
|          |  |               | Č. 4732                  |  |  |           |  |
|          | DATUM  | PREZIME I IME | POTPIS                   |  <b>RUDNICI MRKOG UGLJA "BANOVICI" d.d.</b><br>u Banovićima,<br>-POVRŠINSKA EKSPLOATACIJA UGLJA-<br>-MAŠINSKO ODRŽAVANJE-<br>Operativna tehnička priprema *BEŠIN* |  |           |  |
|          | Snimio   | 02.03.2006.   | Todorović Aco            |  |  |           |  |
|          | Crtao  | 02.03.2006.   | Todorović Aco            |  |  |           |  |
|          | Pregledao  | 09.04.2019.   | dipl.ing.Softić Mirnes   |  |  |           |  |
|          | Ovjerio  | 06.09.2019.   | dipl.ing.Demirović Asmir |  |  |           |  |
| Mjerilo: | <b>OSOVINA HIDROPOJAČIVAČA</b><br>kamion "TEREX" |               |                          |  | <br>OZNAKA CRTEŽA |           |  |
| 1 : 2    |  |               |                          |  | 11Tx - 0069  |           |  |



|  |               |                        |   |
|--|---------------|------------------------|---|
| Mjerilo:                                   |               | 1 : 2                  |   |
| Osvoina cilindra dizanja<br>korpe (gornja) |               | OZNAKA CRTEŽA          |   |
| Ovjerio                                    | 03.07.2015.   | dipl.ing. Z. Hašančić  |  <p>RUDNICI MRKOG UGLJA "BANOVIC" d.d.<br/>u Banovićima,<br/>POVRŠINSKA EKSPLOATACIJA UGLJA-<br/>Mošinsko održavanje-<br/>Operativna tehnička priprema "BEŠIN"</p> |
| Uskladio                                   | 03.07.2015.   | dipl.ing. A. Demirović |   |
| Pregledao                                  | 03.07.2015.   | dipl.ing. Mimes Softić |   |
| Snimio                                     | 03.07.2015.   | Mujkić Nedžad          |   |
| DATUM                                      | PREZIME I IME | POTPIŠ                 |   |
| NAZIV DIJELA                               | Kom.          | Standard               | Dimenzije   |
| Poz.                                       |               | Material               | Primjedba   |
|  |               | Č.4732                 |   |

Napomena  
Izvršiti proces termičke obrade :  
- tvrdoća 269 HB ili 28 HRC  
- zatezna čvrstoća 930 N/mm<sup>2</sup>

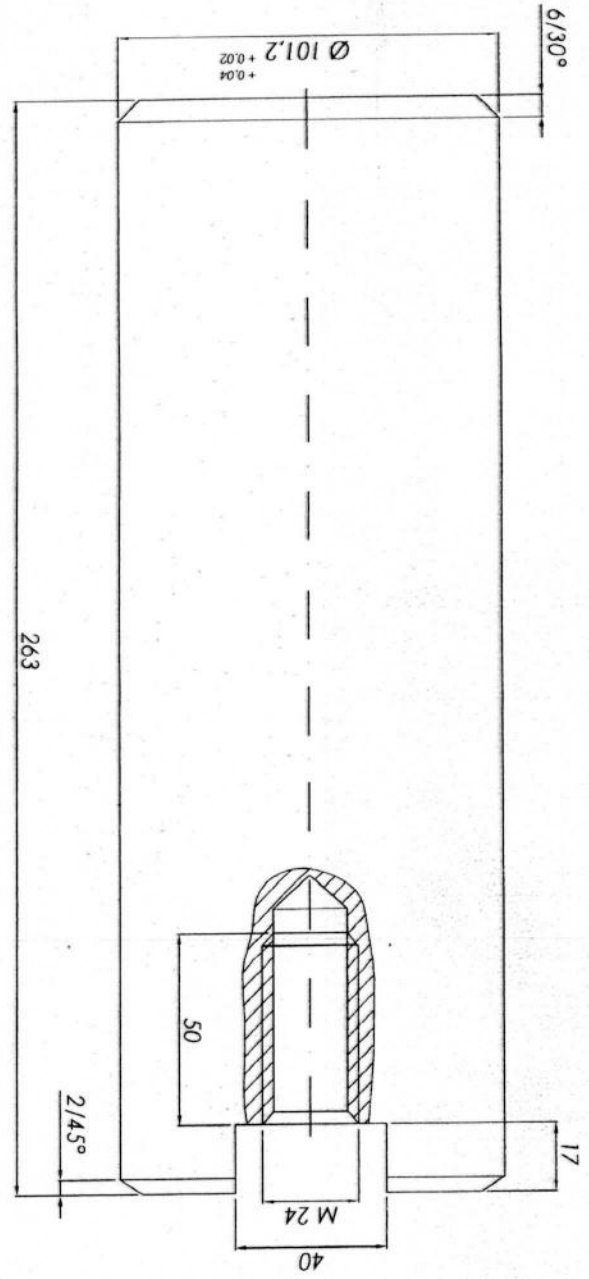



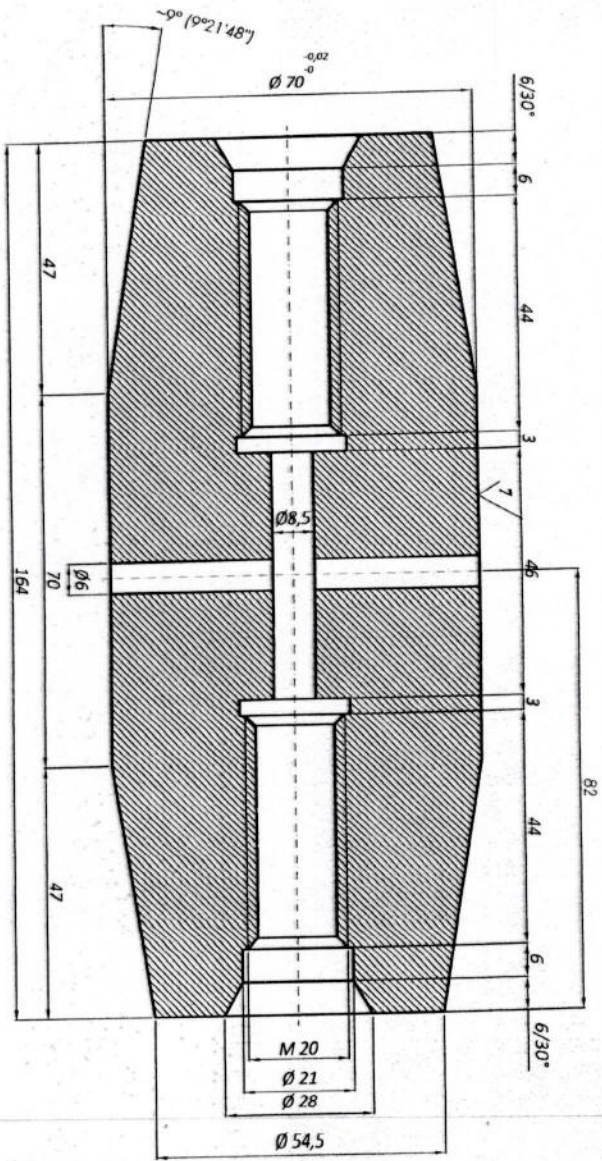

**NAPOMENA: Tražena tvrdoća 58HRC**

|              |  |                        |           |          |           |
|--------------|--|------------------------|-----------|----------|-----------|
| Poz.         | NAZIV DIJELA   | 10                     | Č. 4732   |          |           |
|              |  | Kom.                   | Materijal | Standard | Dimenzije |
|              |  |                        |           |          | Kvalitet  |
|              | DATUM  | PREZIME I IME          | POTPIS    |          |           |
| Snimio       | 02.12.2015.  | Mujić Mirnesd          |           |          |           |
| Pregledao    | 02.12.2015.  | dipl.ing. Mirnes Sofić |           |          |           |
| Uskladio     | 06.04.2023.  | dipl.ing. A. Demilović |           |          |           |
| Ovjerio      | 22.01.2024.  | dipl.ing. Mirnes Sofić |           |          |           |
| Mjerilo:     |  |                        |           |          |           |
| <b>1 : 1</b> | <b>Osovinu cilindra upravljanja</b><br><b>kamion Belaz</b><br><b>( za interni broj od 14 do 19)</b>  |                        |           |          |           |
|              |  <b>RMU 423-08</b><br>-Povremenska eksploatacija usgla-<br>u Banovljini,<br>-Mehaničko održavanje-<br>Operativna mehanička priprema "BESJA" |                        |           |          |           |
|              | Šifra: <b>11BI - 3695</b>  |                        |           |          |           |



|                |  |               |  |             |  |                        |  |
|----------------|--|---------------|--|-------------|--|------------------------|--|
| Mjerilo:       |  | Ovjereno      |  | 18.04.2022. |  | dipl.ing. Mines Softić |  |
| Uskladio       |  | 06.10.2020.   |  | 06.10.2020. |  | dipl.ing. A. Demirović |  |
| Crtao          |  | 06.10.2020.   |  | 06.10.2020. |  | Huremović Elvir        |  |
| Snimio         |  | 06.10.2020.   |  | 06.10.2020. |  | Mušanović Evedin       |  |
| DATUM          |  | PREZIME I IME |  | POTPIŠ      |  |                        |  |
| NAZIV DIJELOVA |  | Kom.          |  | Materijal   |  | Standard               |  |
| Poz.           |  |               |  | Č.4732      |  |                        |  |
| Kvalitet       |  |               |  |             |  |                        |  |

**RUDNICI MRKOG UGLJA "BANOVIC" d.d.**  
 u Banovcima  
 -POVRŠINSKA EKSPLOATACIJA UGLJA-  
 -Mašinsko održavanje-  
 Operativna mašinska priprema "BEŠIN"  
 RMU.423-08

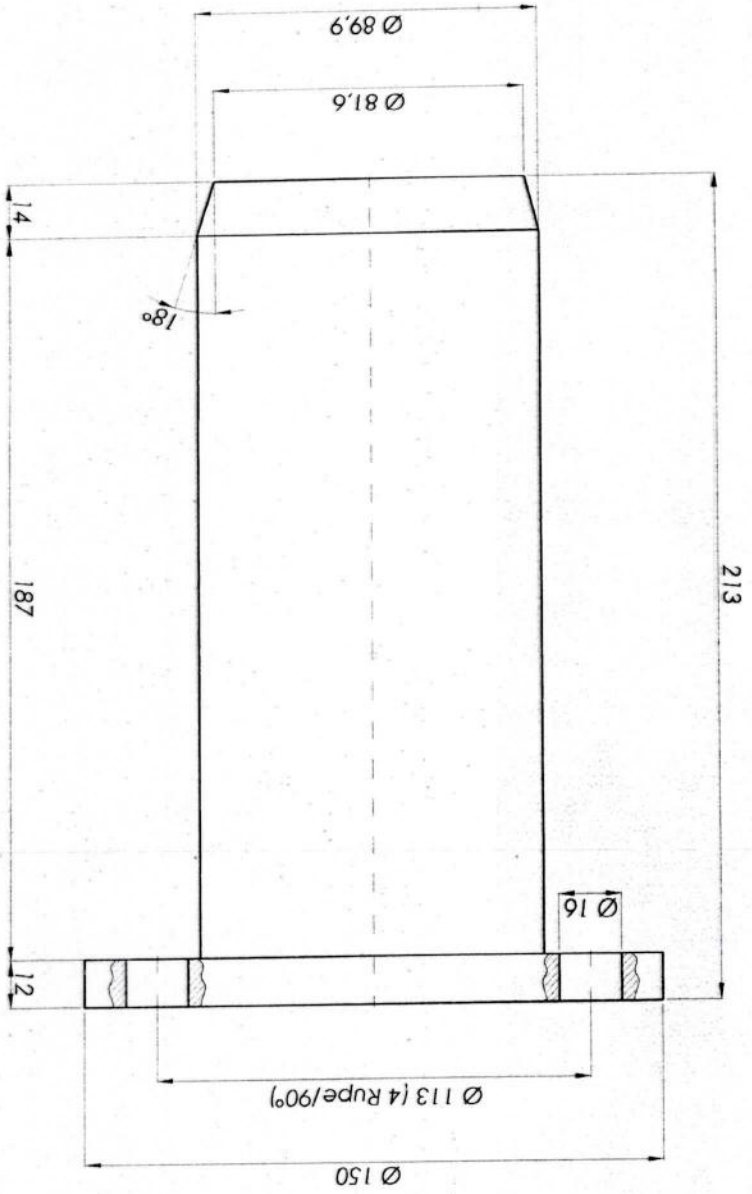

A/A



# Osovina hidropojacivača

Kam "BE1 A7"

OZNAKA CRTEŽA

Mjerilo:

|  |             |                        |                                  |           |           |
|--|-------------|------------------------|----------------------------------|-----------|-----------|
|  <p>RUDNICI MRKOG UGLJA "BANOVICRI" d.d.<br/>u Banovcima<br/>POVRŠINSKA EKSPLOATACIJA UGLJA-<br/>Mošinsko održavanje<br/>Operativna tehnička priprema "BEŠIN"</p> | 28.05.2019. | dipl.ing. Z. Hašančić  | DATUM<br>PREZIME I IME<br>POTPIS |           |           |
|  | 09.10.2013. | dipl.ing. A. Demirović |                                  |           |           |
|  | 09.10.2013. | dipl.ing. Mires Softić |                                  |           |           |
|  | 16.04.2007. | Bestrović Hallil       |                                  |           |           |
| Uskadio  | 09.10.2013. |                        |                                  |           |           |
| Ovjerio  | 28.05.2019. |                        |                                  |           |           |
| NAZIV DIJELA   | Kom.        | Materijal              | Standard                         | Dimenzije | Primjedba |
|  |             | Č.4732                 |                                  |           |           |

Napomena:  
\* Izvršiti termičku obradu kaljenjem  
\* Tražena tvrdoća 300 HB

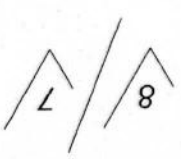
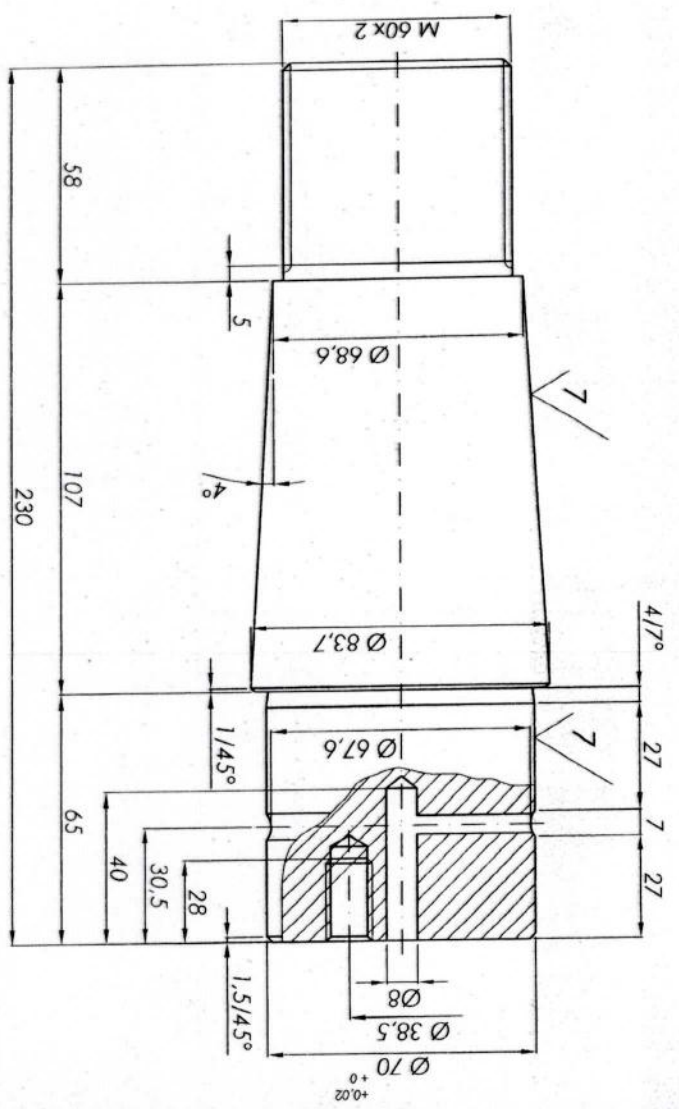
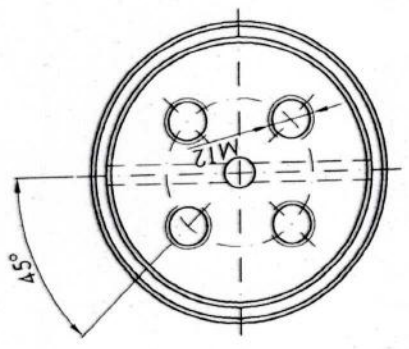





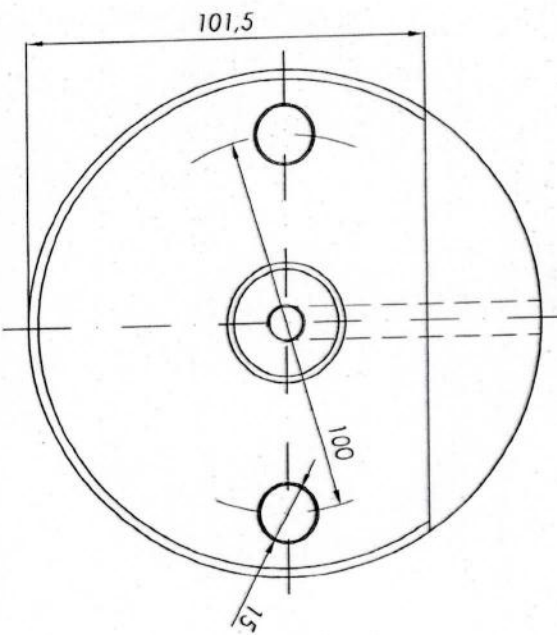
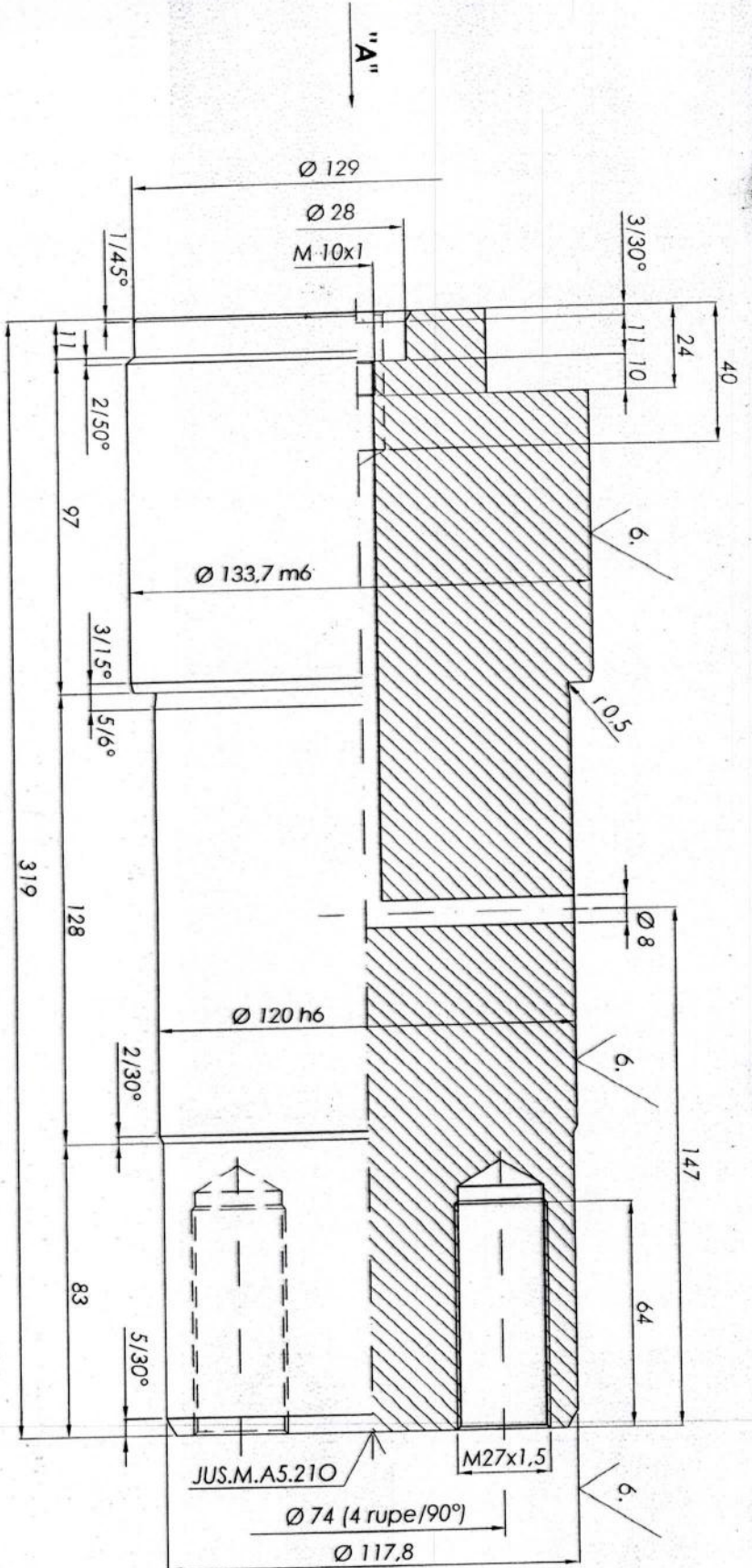

|            |        |
|------------|--------|
| Ø 133,7 m6 | +0,040 |
| Ø 120 h6   | 0,0    |
| Ø 117,8 n6 | +0,045 |
|            | +0,023 |

|           |               |                        |           |           |           |
|-----------|---------------|------------------------|-----------|-----------|-----------|
| POZ.      | NAZIV DIJELA  | Č. 4732                | Standard  | Dimenzije | Primjedba |
|           |               | Kom.                   | Matrijica |           |           |
|           | PREZIME I IME | POTPIS                 |           |           |           |
| Šifra     | 15.04.2009    | Bešlićević Halil       |           |           |           |
| Crtao     | 15.04.2009    | Kožuljević Josip       |           |           |           |
| Pregledao |               | Amurtović M. dipl.ing. |           |           |           |
| Ovjerilo  |               | Amurtović M. dipl.ing. |           |           |           |
| Mjerilo:  |               |                        |           |           |           |

**RUDNICI IZ KOKOŠ UGLA** BANOVCI ČR. d.d.  
 u Benovčanu  
 -POVRŠINSKA EKSPLOATACIJA UGLA-  
 -Modriško odbojnište-  
 Opativno tehničko pišeperno "BESN"

**Osovina prednje strijele**  
**Kamiona Belaz**  
**11BI - 2365**

6.  
 11BI - 2365

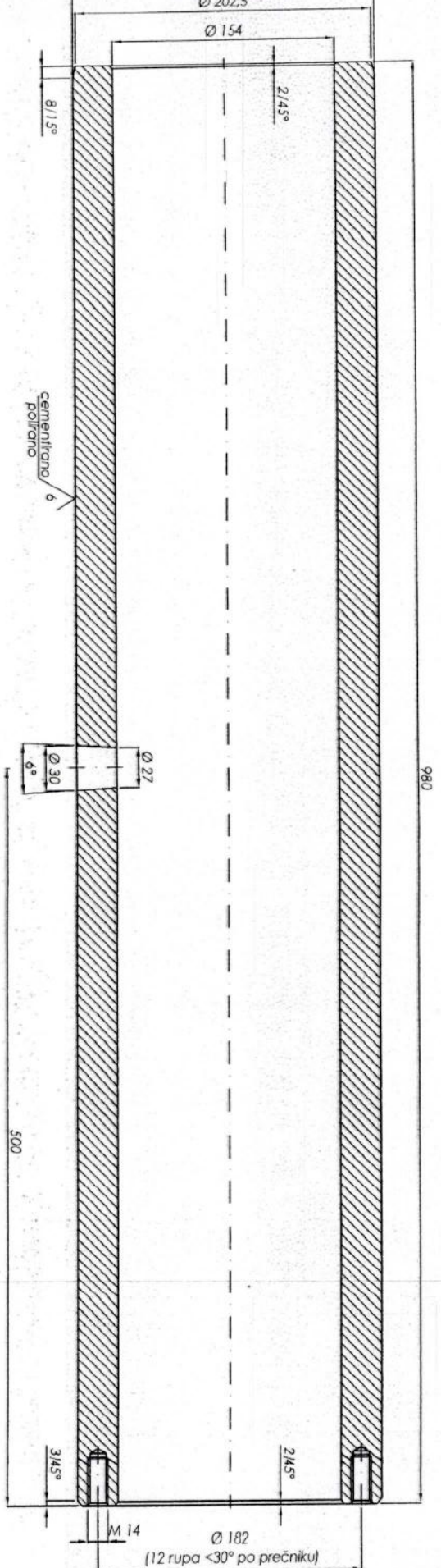

**Napomena:**  
\* Izvršiti hemičku obradu cementiranjem:

|                  |                       |             |                          |             |
|------------------|-----------------------|-------------|--------------------------|-------------|
| Postupak u pradi | Cementiranjem kaljene | Medužreznje | kaljene površine         | Napuštanje  |
| °C               | 870-900               | 840-870 uje | 650-680 Pec. II zrak uje | 810-840 uje |

\*Izložena tvrdoća 250 HB

| POZ.                                   | NAZIV DIJELA | DATAUM      | Kom. | PREZIME I IME           | Materijal | Standard | Dimenzije | Prilježba |
|--|--------------|-------------|------|-------------------------|-----------|----------|-----------|-----------|
|  | Srmlno       | 29.03.2012. |      | Beširović Halli         |           |          |           |           |
|  | Crtao        | 29.03.2012. |      | Beširović Halli         |           |          |           |           |
|  | Pregledao    | 29.03.2012. |      | dipl.ing. Mirnes Softić |           |          |           |           |
|  | Ovjerio      | 29.03.2012. |      | dipl.ing. Demirović A.  |           |          |           |           |
| Mjerilo:                               |              |             |      |                         |           |          |           |           |
| <b>Osovina vijluške prednjeg mosta</b> |              |             |      |                         |           |          |           |           |
| <b>Kamion BELAZ</b>                    |              |             |      |                         |           |          |           |           |
| OZNAKA CRTEŽA                          |              |             |      |                         |           |          |           |           |
| 11BI - 3065                            |              |             |      |                         |           |          |           |           |

  
**RUDNICI MRKOG UGLJA BANOVIC d.d.**  
 u Banovici  
 POVRŠINSKA EKSPLOATACIJA UGLJA  
 -Mašinsko odjel vanje-  
 Operativna hemička priprema "BESIM"







**RUDNICI MRKOG UGLJA «BANOVIĆI» d.d. BANOVIĆI**

Ulica Armije BiH 52, 75290 Banovići; Bosna i Hercegovina;

Telefoni-Centrala: 00387 35 870-600; 875-010; Fax: 00387 35 875-166

Rješenje Kantonalnog suda Tuzla br: U/I-0891/98.

ID PDV broj: 209329530001

Identifikacijski broj: 4209329530001

Porezni broj: 03421100

[www.rmub.ba](http://www.rmub.ba)



Broj: I - 156 /24

Banovići, 26.04. 2024.godine

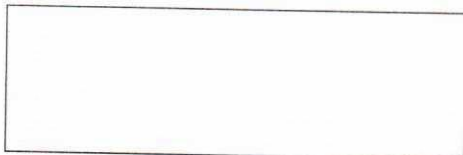

## ZAHTJEV ZA DOSTAVLJANJE PONUDA

U prilogu akta dostavljamo Vam Obrazac za cijenu ponude za robu pod nazivom:  
**ČAHURE I OSOVINE ZA PEU** u svrhu provjere tržišta.

Zainteresovani ponuđači dostavljaju uredno popunjen obrazac za cijenu ponude iz priloga ovog zahtjeva do određenog roka na e-mail Ugovornog organa: [javne.nabavke@rmub.ba](mailto:javne.nabavke@rmub.ba)

Rok za dostavljanje ponude je 10.05.2024.godine do 12 sati.

Ponudu odnosno uredno popunjen obrazac iz priloga zahtjeva dostaviti na e-mail: [javne.nabavke@rmub.ba](mailto:javne.nabavke@rmub.ba) sa pozivom na broj Zahtjeva za dostavu ponuda I- 156 /24 i nazivom predmeta nabavke.

**Kontakt telefon / fax: 035 / 870 – 356, 035 / 870 – 424.**

S poštovanjem!

**Predsjednik komisije za javne nabavke**

  
Mugdin Husić, dipl.ecc

**Transakcijski računi:**

161 0250 007 190075 Raiffeisen bank d.d. BiH, filijala Tuzla  
132 1300 309 179345 NLB Banka d.d. Tuzla, filijala Banovići  
187 2000 000 044917 Postbank BH d.d. Sarajevo, filijala Živinice  
154 3602 003 310866 Intesa Sanpaolo banka d.d. BiH  
555 0530 049 467130 Nova banka AD Banja Luka, ekspozit. Tuzla

306 0450 000 163538 Hypo Alpe Adria bank Bosnia d.d.  
140 4010 018 681113 Sberbank BH d.d. Sarajevo  
186 0001 048 962098 Turkish Ziraat bank Bosnia d.d.  
338 4402 212 197081 UniCredit banka d.d. Mostar



## OBRAZAC ZA CIJENU PONUDE

NAZIV PONUDAČA: \_\_\_\_\_

Naziv nabavke: **ČAHURE I OSOVINE ZA PEU**

Broj Zahtjeva I- \_\_\_\_\_ /24

Broj ponude: \_\_\_\_\_

Datum: \_\_\_\_\_

### a) Liebherr R9350

| RB  | Naziv dijela   | Dimenzija   | Broj crteža | Zemlja porijekla i proizvođač | Jedinica mjere | Jedinična cijena bez PDV-a<br><i>(valuta)</i> |
|-----|--|-------------|-------------|-------------------------------|----------------|---|
| 1.  | Čahura cilindra dizanja  | 220/250X248 | 08-1760     |                               | komad          |   |
| 2.  | Čahura u uškama okretne platforme, booma, i poklopca kašike        | 220/250X125 | 08-1760-1   |                               | komad          |   |
| 3.  | Čahura cilindra cilindra otvaranja kašike                          | 140/170x170 | 08-1896     |                               | komad          |   |
| 4.  | Čahura klipnjače cilindra otvaranja kašike                         | 140/170x140 | 08-1896-1   |                               | komad          |   |
| 5.  | Čahura veze kašike sa poklopcem                                    | 160/190X130 | 08-1975     |                               | komad          |   |
| 6.  | Čahura veze kašike sa cilindrima otvaranja kašike                  | 140/170X70  | 08-1975-1   |                               | komad          |   |
| 7.  | Čahura veze booma sa cilindrima nivelisanja                        | 200/230x105 | 08-1980     |                               | komad          |   |
| 8.  | Čahura veze booma i sticka   | 250/280x175 | 08-1981     |                               | komad          |   |
| 9.  | Čahura u vezama cilindara kopanja                                  | 160/190X190 | 08-2035     |                               | komad          |   |
| 10. | Čahura u vezi booma i cilindara kopanja                            | 160/190x90  | 08-2036     |                               | komad          |   |
| 11. | Čahura veze booma i okretne platforme i sticka sa poklopcem kašike | 220/250X298 | 08-2038     |                               | komad          |   |
| 12. | Čahura veze sticka sa boomom                                       | 250/280X348 | 08-2039     |                               | komad          |   |
| 13. | Čahura cilindra kašike   | 200/230x208 | 08-2135     |                               | komad          |   |

|                                  |  |            |           |  |       |  |
|----------------------------------|--|------------|-----------|--|-------|--|
| 14.                              | Osovina veze okretne platforme i booma, cilindra dizanja i okretne platforme i veza booma i sticka | Ø220x610   | 08-1759   |  | komad |  |
| 15.                              | Osovinica donje veze cilindra otvaranja kašike   | Ø140x372,5 | 08-1895   |  | komad |  |
| 16.                              | Osovinica gornje veze cilindra otvaranja kašike  | Ø140x372,5 | 08-1895-1 |  | komad |  |
| 17.                              | Osovina veza kašike i poklopca   | Ø160x450   | 08-1974   |  | komad |  |
| 18.                              | Osovina veza kašike i poklopca   | Ø160x645   | 08-1977   |  | komad |  |
| 19.                              | Osovina cilindra nivelisanja kašike  | Ø200x483   | 08-1978   |  | komad |  |
| 20.                              | Osovina booma i sticka   | Ø250x840   | 08-1979   |  | komad |  |
| <b>a) Ukupan iznos bez PDV-a</b> |  |            |           |  |       |  |

**b) Terex RH 120E**

| <i>RB</i>                        | <i>Naziv dijela</i>   | <i>Dimenzija</i> | <i>Broj crteža</i> | <i>Zemlja porijekla i proizvođač</i> | <i>Jedinica mjere</i> | <i>Jedinična cijena bez PDV-a</i><br><hr/> <i>(valuta)</i> |
|----------------------------------|---|------------------|--------------------|--------------------------------------|-----------------------|--|
| 1.                               | Čahura uške kašike veza sa poklopcem kašike                     | 193x150,5x107    | 07-2291            |                                      | komad                 |  |
| 2.                               | Čahura poklopca kašike veza sa stickom                          | 265x220,5x275    | 07-2292            |                                      | komad                 |  |
| 3.                               | Čahura uške poklopca kašike veza sa cilindrom nivelisanja       | 185.5x160,5x65   | 07-2137            |                                      | komad                 |  |
| 4.                               | Čahura poklopca kašike vanjska veza sa kašikom                  | 193x150,5x70     | 07-2294            |                                      | komad                 |  |
| 5.                               | Čahura poklopca kašike unutrašnja veza sa kašikom               | 193x150,5x85     | 07-2295            |                                      | komad                 |  |
| 6.                               | Čahura u poklopcu unutrašnja veza sa cilindrom otvaranja kašike | 183x150,4x85     | 07-1341-2          |                                      | komad                 |  |
| 7.                               | Čahura u poklopcu unutrašnja veza sa cilindrom otvaranja kašike | 183x150,4x85     | 07-1341-3          |                                      | komad                 |  |
| 8.                               | Čahura u poklopcu vanjska veza sa cilindrom otvaranja kašike    | 183x150,4x59     | 07-1341            |                                      | komad                 |  |
| 9.                               | Čahura u poklopcu vanjska veza sa cilindrom otvaranja kašike    | 183x150,4x59     | 07-1341-1          |                                      | komad                 |  |
| <b>b) Ukupan iznos bez PDV-a</b> |   |                  |                    |                                      |                       |  |

c) Kamioni i pomoćna mehanizacija

| <b>RB</b> | <b>Naziv dijela</b>  | <b>Broj crteža</b> | <b>Zemlja porijekla i proizvođač</b> | <b>Jedinica mjere</b> | <b>Jedinična cijena bez PDV-a</b><br><hr/> <i>(valuta)</i> |
|-----------|--|--------------------|--------------------------------------|-----------------------|--|
| 1.        | Osovina zadnjeg amortizera kamiona Terex                         | 11Tx-3092          |                                      | komad                 |  |
| 2.        | Osovina hidropojačivača kamiona Terex                            | 11Tx-0069          |                                      | komad                 |  |
| 3.        | Osovina osmice upravljanja prednjeg mosta kamiona Terex          | 11Tx-0133          |                                      | komad                 |  |
| 4.        | Osovina cilindra dizanja korpe (gornja) kamion Terex             | 11Tx-3649          |                                      | komad                 |  |
| 5.        | Osovina laktaste spone kamiona MARK 36                           | 15-3314            |                                      | komad                 |  |
| 6.        | Osovina cilindra upravljanja kamiona Belaz (nova tipa)           | 11BL-3695          |                                      | komad                 |  |
| 7.        | Osovina centralne spone upravljanja kamiona Belaz                | 11BL-2048          |                                      | komad                 |  |
| 8.        | Osovina uške cilindra dizanja kamiona Belaz                      | 11BL-4174          |                                      | komad                 |  |
| 9.        | Osovina hidropojačivača kamiona Belaz                            | 11BL-1102          |                                      | komad                 |  |
| 10.       | Osovina prednje osmice kamiona Belaz                             | 11BL-2349          |                                      | komad                 |  |
| 11.       | Osovina strijele zadnjeg mosta kamiona Belaz                     | 11BL-2768          |                                      | komad                 |  |
| 12.       | Osovina prednje strijele kamiona Belaz                           | 11BL-2365          |                                      | komad                 |  |
| 13.       | Osovina viljuške prednjeg mosta kamiona Belaz                    | 11BL-3065          |                                      | komad                 |  |
| 14.       | Osovina kočionog doboša bočnog reduktora bušilice Gyphon         | 22-3216            |                                      | komad                 |  |
| 15.       | Osovina reduktora Gredera Catterpillar 16-G                      | 25-0204            |                                      | komad                 |  |
| 16.       | Čaura uške zadnje strijele kamiona Belaz                         | 11BL-4163          |                                      | komad                 |  |
| 17.       | Čaura prednje strijele kamiona Belaz                             | 11BL-4014          |                                      | komad                 |  |
| 18.       | Čaura prednje strijele (veća) kamiona Belaz                      | 11BL-4015          |                                      | komad                 |  |
| 19.       | Čaura osovine zadnje strijele kamiona Belaz (nova tipa dorada)   | 11BL-4346-2        |                                      | komad                 |  |
| 20.       | Čaura osovine zadnje strijele kamiona Belaz (nova tipa) original | 11BL-4346          |                                      | komad                 |  |
| 21.       | Čaura laktaste spone upravljanja kamiona Belaz                   | 11BL-2338          |                                      | komad                 |  |
| 22.       | Čaura laktaste spone upravljanja kamiona Belaz                   | 11BL-1127          |                                      | komad                 |  |
| 23.       | Čaura laktaste spone hidropojačivača kamiona Belaz               | 11BL-2317          |                                      | komad                 |  |
| 24.       | Čaura centralne osovine spone upravljanja kamiona Belaz          | 11BL-3682          |                                      | komad                 |  |
| 25.       | Čaura centralne osovine spone                                    | 11BL-3682-1        |                                      | komad                 |  |

|                                  |   |             |  |       |  |
|----------------------------------|---|-------------|--|-------|--|
|                                  | upravljanja kamiona Belaz                                 |             |  |       |  |
| 26.                              | Čaura osovine centralne spone (upravljanja) kamiona Belaz | 11BL-3027   |  | komad |  |
| 27.                              | Čaura hidropojačivača kamiona Belaz                       | 11BL-4062-2 |  | komad |  |
| 28.                              | Čaura cilindra upravljanja kamiona belaz-novi kamion-     | 11BL-4125-1 |  | komad |  |
| 29.                              | Čaura hidropojačivača kamiona Belaz                       | 11BL-4062-3 |  | komad |  |
| 30.                              | Čaura ležaja zadnjeg amortizera kamiona Terex             | 11TX-3046   |  | komad |  |
| 31.                              | Čaura ležaja prednjeg amortizera kamiona Terex            | 11TX-3045-1 |  | komad |  |
| <b>c) Ukupan iznos bez PDV-a</b> |   |             |  |       |  |

**NAPOMENA:** Materijal osovina i čahura dat na crtežima.

#### REKAPITULACIJA

|  |  |
|--|--|
| <b>Ukupan iznos bez PDV-a (a+b+c)</b>            |  |
| <b>Popust</b>                                    |  |
| <b>Ukupan iznos ponude bez PDV-a sa popustom</b> |  |

Rok isporuke: \_\_\_\_\_

Garancija: \_\_\_\_\_

Paritet: DDP RMU „Banovići“ dd Banovići

Uslovi i način plaćanja: odgođeno 60 dana od dana prijema fakture.

M.P.

OVLAŠTENO LICE PONUĐAČA

\_\_\_\_\_  
(potpis)

Napomena:

1. Cijene moraju biti izražene u KM osim inostranih ponuđača koji cijenu ponude izražavaju valutom EUR. Za svaku stavku u ponudi mora se navesti cijena.
2. Cijena ponude se iskazuje bez PDV-a i sadrži sve naknade koje ugovorni organ treba platiti dobavljaču. Ugovorni organ ne smije imati nikakve dodatne troškove osim onih koji su navedeni u ovom obrascu.
3. U slučaju razlike između jediničnih cijena i ukupnog iznosa, ispravka će se izvršiti u skladu sa jediničnim cijenama.
4. Jedinična cijena stavke se ne smatra računskom greškom, odnosno ne može se ispravljati.